



ОДА-3027

УСТАНОВКА ДЛЯ ОТКАЧКИ МАСЛА С ЩУПАМИ И КОЛБОЙ

ИНСТРУКЦИЯ ПО ПРИМЕНЕНИЮ

Внимание! Во избежание получения серьезных травм ознакомьтесь со всеми предупреждениями и инструкциями перед выполнением работы. Операторы должны соблюдать все положения настоящей инструкции.

1. Характеристики пневматической установки для слива масла.

Необходимое сжатого воздуха:	давление	86~114PSI (откачка в бак устройства) 14~28 PSI (откачка из бака устройства)
Потребление воздуха:	сжатого	200 л/мин
Показатели вакуумирования:		0 ~ -12PSI/0~-0.1Мра (зона между красной и зеленой областями)
Емкость бака:		30 литров
Емкость колбы:		10 литров
Рабочая температура:		40~60□ (для моторного масла)
Рабочая жидкость:		Моторное масло
Вес нетто:		17 кг.
Измерения:		260*260*460/430*420*820 мм
размеры шупов:		
1.Ф5*4*680мм (PVC) (1pc)		скорость тока жидкости 0.8л/мин
2.Ф6*5*800мм (PVC) (1pc)		скорость тока жидкости 1.4 л/мин
3.Ф7*6*800мм (PVC) (1pc)		скорость тока жидкости 3.1 л/мин
4.Ф8*7*680мм (PVC) (1pc)		скорость тока жидкости 4.3 л/мин
5.Ф6*4*620мм(Cu) (1pc)		скорость тока жидкости 0.8 л/мин
6.Ф8*6*620мм(Cu) (1pc)		скорость тока жидкости 3.1 л/мин

2. Основные правила безопасности

ПРЕДУПРЕЖДЕНИЕ!

ПРОЧИТАЙТЕ ИНСТРУКЦИЮ. Несоблюдение правил безопасности, перечисленных далее, может стать причиной пожара и/или получения серьезных травм.

ХРАНИТЕ ИНСТРУКЦИЮ!

Внимание! При эксплуатации маслосборника необходимо соблюдать основные меры предосторожности, чтобы снизить риск получения травм и поломки оборудования.

1. Рабочая зона должна быть чистой.
2. Соблюдайте требования по охране труда на рабочем месте. Не используйте инструменты или оборудование в условиях сырости. Не подвергайте установку действию атмосферных осадков. Рабочая зона должна быть освещенной. Не используйте электрические силовые инструменты в условиях воспламеняющихся газов или жидкостей.
3. Не подпускайте детей к оборудованию. Детям запрещено находиться в рабочей зоне. Не позволяйте им держать в руках инструменты, кабельные удлинители, браться за оборудование.
4. Хранение оборудования. Если установка не используется, ее необходимо хранить в сухом месте во избежание появления коррозии. Всегда запирайте установку в отдельном помещении и не допускайте к ней детей.
5. Исключите самопроизвольное включение. Убедитесь в отсутствии давления воздуха, если установка не используется и до момента подключения к ней шлангов.
6. Будьте внимательны. Следите за своими действиями. Не работайте в состоянии усталости.
7. Проверка на наличие поломок. Перед началом эксплуатации тщательно проверьте все детали установки на наличие поломок и исправную работу. Проверьте отсутствие деформации в подвижных деталях или поломок в монтажных кронштейнах; а также все иные условия, которые способны повлиять на работу маслосборника. Все поврежденные детали должны быть заменены или отремонтированы квалифицированным специалистом. Не эксплуатируйте установку при наличии неисправностей в ней.
8. Замена деталей и принадлежностей. Во время обслуживания используйте только оригинальные запасные части. Применение других деталей запрещено условиями гарантии. Применяйте только принадлежности, предназначенные для данной установки.
9. Не работайте на установке в состоянии наркотического или алкогольного опьянения. Прочитайте предупреждения в инструкциях на медикаменты, чтобы оценить степень их влияния на Ваши рефлексы. При наличии сомнений не работайте на установке.
10. Обслуживание. В целях безопасности ремонт и обслуживание должны выполняться регулярно квалифицированным специалистом.

Замечание: характеристики установки зависят от давления воздуха и производительности воздушного компрессора.

2.1. Специальные меры безопасности.

На установке должен работать только квалифицированный специалист. К работе следует приступить после ознакомления с предупреждениями и рабочими процедурами, описанными в настоящей инструкции.

1. Не курите рядом с установкой.
2. Работайте в хорошо проветриваемом помещении.
3. При наличии утечек в установке или шлангах немедленно выключите подачу воздуха и устраните утечки.
4. Не превышайте рекомендованное рабочее давление воздуха. Иначе, оборудование может получить повреждение.
5. Храните огнетушитель типа АВС рядом с установкой.



6. Защищайте кожу и глаза от контакта с маслом и сольвентами.



7. Не запускайте двигатель в процессе откачки масла. Иначе, можно травмировать людей.
8. Соблюдайте осторожность при откачке масла из автомобиля, так как температура масла составляет 40~60°C.
9. Отработанное масло должно быть утилизировано или переработано. Свяжитесь с местной компанией по утилизации жидких/твердых отходов для получения информации о переработке.
10. Установку можно использовать для откачки других моторных масел, смазок и для временного хранения. Запрещено выполнять слив тормозной жидкости, бензина, дизельного топлива, жидкостей с содержанием метанола и кетонов.

Предупреждение.

1. Внимательно прочитайте данную инструкцию перед началом работы.
2. Чтобы исключить преждевременное старение резиновых деталей, не подвергайте установку действию солнечных лучей, не храните ее в условиях сырости, установите маслосборник в сухом и проветриваемом месте. Благодаря своей универсальности установка оснащена несколькими принадлежностями, поэтому обслуживать ее должен квалифицированный специалист.
3. Эта установка тестируется перед выходом с завода-изготовителя, но оператор должен неукоснительно соблюдать все рабочие требования. Не пытайтесь выполнять ремонт и разборку маслосборника своими силами, при наличии поломок свяжитесь с местным дистрибьютором или нашей компанией.
4. После завершения работы отключайте маслосборник от воздушного компрессора и помещайте все шланги в исходное состояние.
5. Не превышайте макс. давление воздуха.
6. Не допускайте к разборке установки низкоквалифицированного специалиста. В противном случае, гарантия теряет свою силу.
7. В случае возникновения вопросов свяжитесь с местным дистрибьютором или сервисной компанией.
8. Подача воздуха и слив масла: шаровой вентиль должен быть закрыт.

3.Транспортировка и распаковка

При распаковке убедитесь в том, что все детали маслосборника на месте. См. раздел по сборке и сборочный чертеж, список деталей приведен в конце данной инструкции.

Для транспортировки упакованного изделия см. рис.1.

После распаковки проверьте наличие инструкции по эксплуатации, всех деталей и отсутствие внешних повреждений.

Если детали повреждены или отсутствуют, незамедлительно свяжитесь с местным поставщиком. Снимите упаковку и исключите к ней доступ детям или животным.

В комплект поставки входят:

- a) Бак в сборе
- b) Набор из 6 щупов
- c) Руководство



Рис.1

4. Инструкция по сборке и эксплуатации.

Сборка

1. Откройте упаковку и достаньте колбу.
- Проверьте колбу на наличие повреждений
2. Закрутите колбу на бак по часовой стрелке.
3. Убедитесь в правильности размещения наклейке с контролем уровня на колбе.
4. Затяните гайку под колбой плотно.
5. Подсоедините трубку к цилиндру.

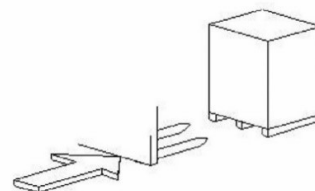
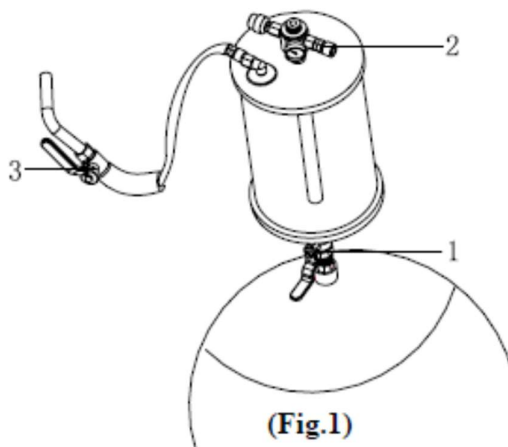

Подготовка

1. Проверьте все соединения.
 2. Убедитесь что все краны закрыты полностью.
 3. Заглушите двигатель автомобиля.
- Температура масла двигателя должна составлять 40~60

Вакуумирование для колбы.

Необходимое давление подаваемого воздуха: 86~114PSI

1. Закройте все клапаны
2. Подсоедините привод с сжатым воздухом к разъему для подводки сжатого воздуха (No.: 2 на Fig.1)
3. Когда указатель достигнет МАХ зоны на манометре, закройте клапан подвода воздуха (air inlet valve). Это займет примерно 1 - 2 минут для проведения вакуумирования.
4. Установка готова для откачки

Замечание: Клапаны 1 & 3 (на Fig.1) должны быть в закрытом положении при вакуумирование колбы, для того чтобы посмотреть количество и качество откаченного масла.

Вакуумирования для бака и цилиндра.

1. Проведите операции согласно предыдущему двум шагам (Подготовка и Вакуумирования для колбы) .

2. Откройте клапан No.: 1 (на Fig.1)
 3. Клапан No.3 (на Fig.1) должен быть закрыт в процессе проведения вакуумирования.
 4. Когда указатель достигнет МАХ зоны на манометре, закройте клапан подвода воздуха (air inlet valve). Это займет около 3 минут для проведения вакуумирования..
 5. Отключите шланг от компрессора.
 6. Установка готова для откачки масла.
- Замечания: 1. Проведение вакуумирования для колбы и бака увеличивает скорость откачки масла.
2. При проведении вакуумирования для колбы и бака позволяет использовать установку более продолжительное время без использования компрессора.

Откачка масла

1. Закройте все клапаны перед началом работы.
2. Выберите подходящий по диаметру щуп (максимально большой из подходящих по диаметру к отверстию двигателя) и плотно установите на носик. (согласно Fig.2)
3. Вставьте щуп в двигатель.
4. Откройте клапан на носике (на Fig.2), масло будет извлекаться в бак.

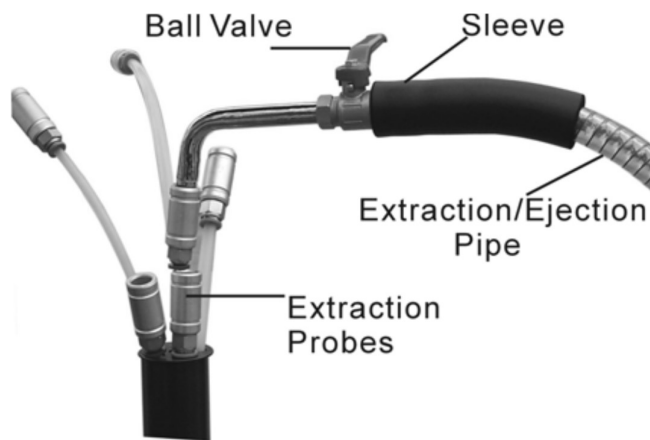

Fig. 2

5. Если Вам необходимо откачать масло только в колбу. Убедитесь что Вы закрыли клапан 1 (на Fig.1).
 6. Если Вы откачиваете масла через колбу в бак. Соответственно убедитесь что клапан 1(на Fig.1) открыт. И бак должен быть провакуумирован перед началом откачки.
 7. После завершения откачки, закройте клапан (на Fig.2)
- Замечание: следите чтобы температура масла не была выше 60

Перекачка

Перелив откачанного масла из колбы в нижний бак.

1. Откройте клапан 1(на 1), и при наличии проведенного вакуумирования, масло перельется в бак.
2. Если вакуумирование не было проведено для бака, откройте дополнительно клапан (на Fig.2) для более быстрого перелива масла в бак.
3. Закройте клапан 1 (на Fig.1) и клапан (Fig.2) по завершению.
4. Следите чтобы масло не достигало “STOP” уровня на колбе.

Подсказка:

Процесс перекачки будет проведен более быстро, если вакуумирования было проведено для колбы и бака.



(Fig.3)

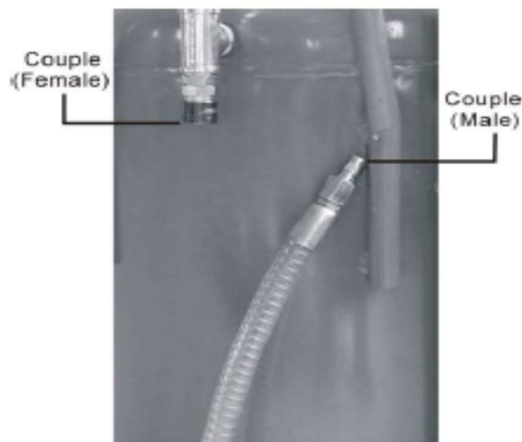

Fig. 4

Откачка отработанного масла из бака

При первой возможности или в случае если бак практически полон. Вы должны удалить масла из бака и утилизировать согласно вашему законодательству.

1. Закройте все клапаны.
2. Отсоедините шланг от разъема (папа-male) (Fig.3)
3. Убедитесь что давление отсутствует в баке. В ином случае откройте клапан (на Fig.1) для снятия давления на 10 секунд.
4. Закройте клапан (на Fig.1)
5. Разъедините соединения как на Fig.4
6. Подсоедините шланг (разъединенный в пункте 2) с разъемом папа – male(на Fig.4)
7. Поместите наконечник шланга в сосуд для слива масла. Придерживайте наконечник чтобы избежать разбрызгивания, и порчи одежды.
8. Подсоедините подводку сжатого воздуха папа-male. к разъему мама – female (на Fig.4).
9. Включите подводку сжатого воздуха и затем откройте клапан (на Fig.3) постепенно.
10. По окончании откачки. Отключите подводку сжатого воздуха.
11. Отсоедините шланг с разъемом папа-male (на Fig.4)
12. Подсоедините соединения как на рисунке Fig.4.
13. Закройте все клапаны и снимите все шланги.

Предупреждение!!!

1. Клапан 1(на Fig.1) должен быть закрыт для того чтобы предотвратить повреждения оборудования.
2. Пожалуйста придерживайте наконечник шланга во избежания разбрызгивания, попадания в глаза и загрязнения одежды.
3. Перед отсоединением шланга папа - male(на Fig.4), убедитесь что никакого давления нет в баке.

Устройства безопасности

В установке установлен клапан для регулировки давления. В случае превышения

давления сжатого воздуха свыше 35PSI клапан выпустит излишки.

Неполадки и возможные причины неполадок

A : Вакуумный манометр не работает:

- a) Проверьте давление поступающего сжатого воздуха: стандартное давление на клапане подвода воздуха "air inlet valve " должна быть в пределах 86~114PSI ; расход воздуха : 200 л/мин.
- b) Убедитесь что все краны (клапаны) находятся в правильном положении.
- c) Проверьте чтобы бак не имел повреждений.

B: Вакуумный манометр показывает данные но устройство не работает.

- a) Проверьте состояния подключенных шлангов и шупов.
- b) Температура использованного масла возможно слишком низка. (обычно для работы требуется, чтобы температура была между 40~60).
- c) Плотность масла слишком высока и не подходит для проведения работ на данной установке.
- d) Убедитесь что кран на шланге открыт..
- e) Убедитесь что шланг находится выше бака и в шланге не образовалась пробка.

Техническое обслуживание:

1. Проверяйте систему на наличие протечек. При обнаружении устраните неполадку.
2. Следите чтобы соединения шлангов подходили друг к другу и не давали протечек.
3. Необходимо удалять масло из бака установки при первой возможности во избежания повреждения установки.
4. Проверяйте регулярно насадки для отвода масла из двигателя.

5. Вид установки в сборе с описанием запчастей.

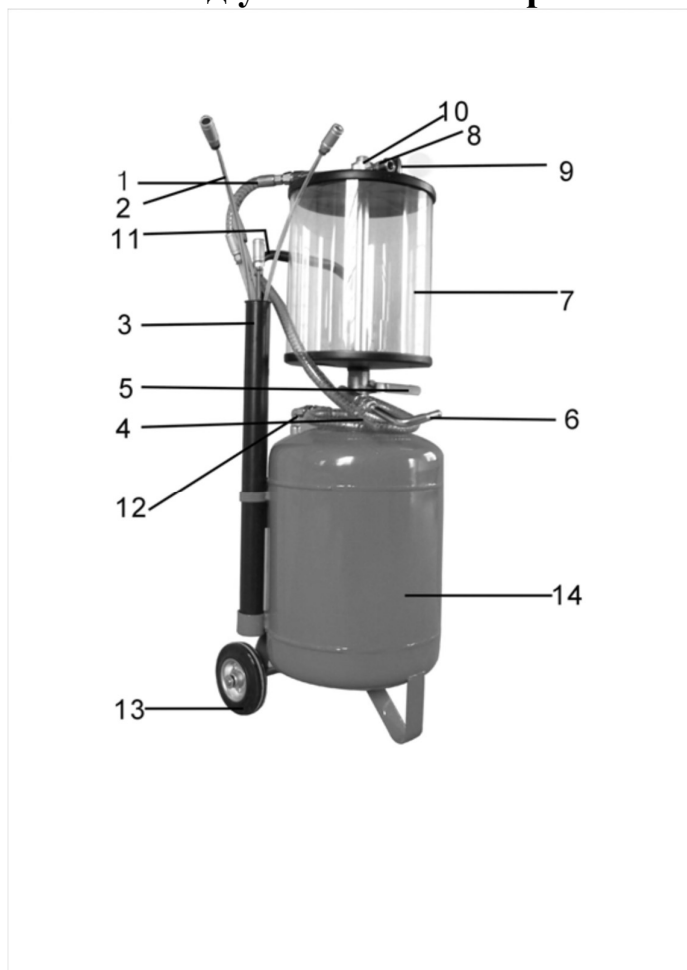

1. Шланг
2. Щупы
3. Держатель щупов
4. Ручка
5. Шаровой кран
6. Наконечник шланга (быстрый разъем)
7. Колба пластиковая
8. Разъем для подводки сжатого воздуха (мама)
9. Манометр вакуумный
10. Генератор вакуума
11. Ручка
12. Разъем (мама)
13. Кластер
14. Бак

6. Гарантийные обязательства

Спасибо, что Вы сделали выбор в пользу нашей продукции.

Условия обслуживания и гарантии следующие:

- Компания-производитель гарантирует отсутствие неисправностей в течение одного года с даты покупки установки.
- При выполнении ремонта оборудования по истечении гарантийного периода, Вам потребуется оплатить стоимость запасных частей.
- Новая модель установки поставляется за полную стоимость.
- Если Ваша установка требует ремонта или замены деталей, необходимо связаться с местным дистрибьютором компании или компанией-производителем. Мы стремимся выполнять гарантийное обслуживание в кратчайшие сроки.
- Для получения разрешения на выполнение гарантийного ремонта необходимо приложить заполненный гарантийный талон к установке и отправить его нам. Мы сделаем запись о ремонте после его выполнения.

Гарантийный ремонт не выполняются в следующих случаях:

1. Поломка в результате не соблюдения инструкции по эксплуатации.
2. Поломка установки или ее деталей из-за аварии и небрежного обращения.

Авторизованный сервисный центр на территории РФ и СНГ:

Компания ООО «Автосканеры»

125371, РФ, г. Москва, Волоколамское шоссе 97

+7 (499) 322-42-68

help@autoscaners.ru