

СТ-G0108U

СТЯЖКА ПРУЖИН ПНЕВМАТИЧЕСКАЯ

ИНСТРУКЦИЯ ПО ПРИМЕНЕНИЮ

Оглавление

1. Назначение изделия.....	3
2. Технические характеристики	3
3. Транспортировка и распаковка.....	5
4. Сборка установки и подключение.	5
5. Эксплуатация	6
5.1. Разборка амортизаторной стойки	6
5.2. Сборка амортизаторной стойки.....	8
6. Неисправности и методы устранения.....	9
7. Техническое обслуживание	9
8. Требования к подаваемому воздуху	9
9. Требования безопасности.....	10
10. Гарантия	10

1. Назначение изделия

Установка для сборки и разборки амортизаторных стоек легковых автомобилей модели СТ-G0108U представляет собой стяжку пружин с пневматическим приводом. Стяжка пружин используется для замены стоек подвески Мак-Ферсона.

ВНИМАНИЕ! для БЕЗОПАСНОЙ ЭКСПЛУАТАЦИИ ВНИМАТЕЛЬНО ИЗУЧИТЕ ИНСТРУКЦИЮ. ЭТО ПРЕДОСТЕРЕЖЕТ ВАС ОТ ВОЗМОЖНЫХ ТРАВМ И ПОВРЕЖДЕНИЙ.

2. Технические характеристики

Давление воздуха	мин. - 6 бар, макс.- 10 бар
Усилие сжатия	750 кг (6 бар) 1000 кг (8 бар) 1240 кг (10 бар)
Ход штока, мм	300
Вес нетто, кг	60
Габариты ШхГхВ, мм	540x630x1500



Рис. 1 Общий вид



Поз	Наименование	К-во	Примечание
1	Рама	1	
2	Щит защитный	1	
3	Лоток	1	
4	Панель управления	1	
5	Пульт управления	1	
6	Направляющая	2	
7	Кронштейн Верхний	2	
8	Кольцо	4	
9	Коромысло	1	
10	Пневмоцилиндр	1	
11	Ось штока	1	
12	Гайка M27x2	1	
13	Фиксатор кронштейна	4	
14	Зацеп верхний	2	
15	Втулка оси	4	
16	Тиски	1	
17	Шайба 10	2	
18	Болт M10 x 55	2	
19	Болт M12 x 30	4	
20	Шайба 8	4	
21	Болт M8 x 30	4	

Рис. 2 Комплектация установки

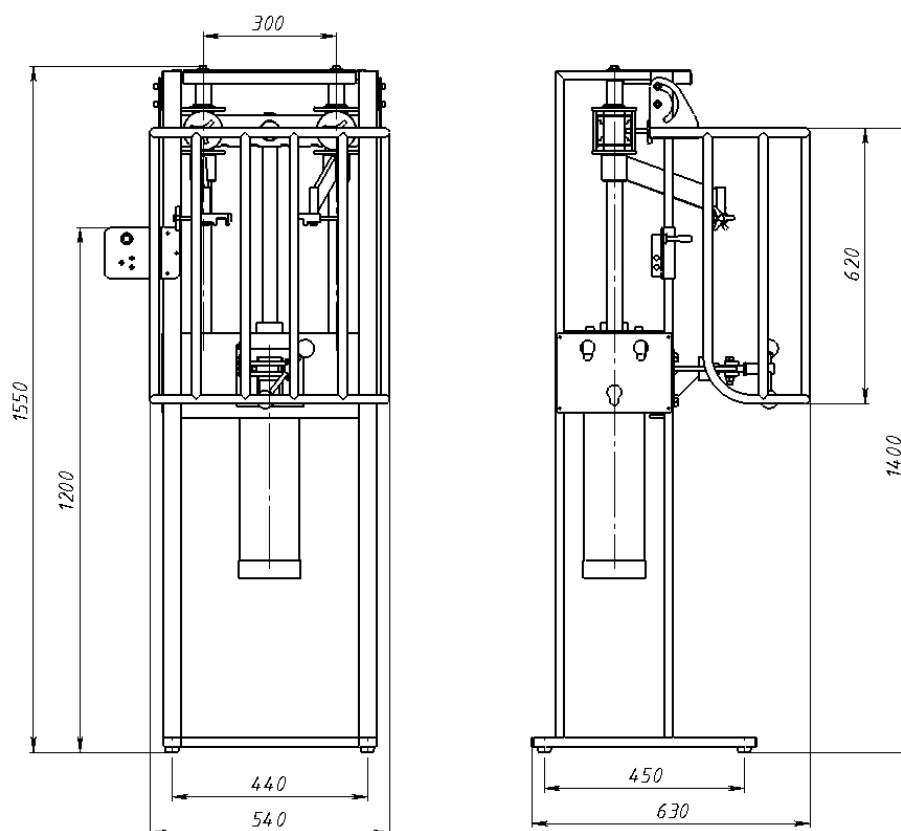
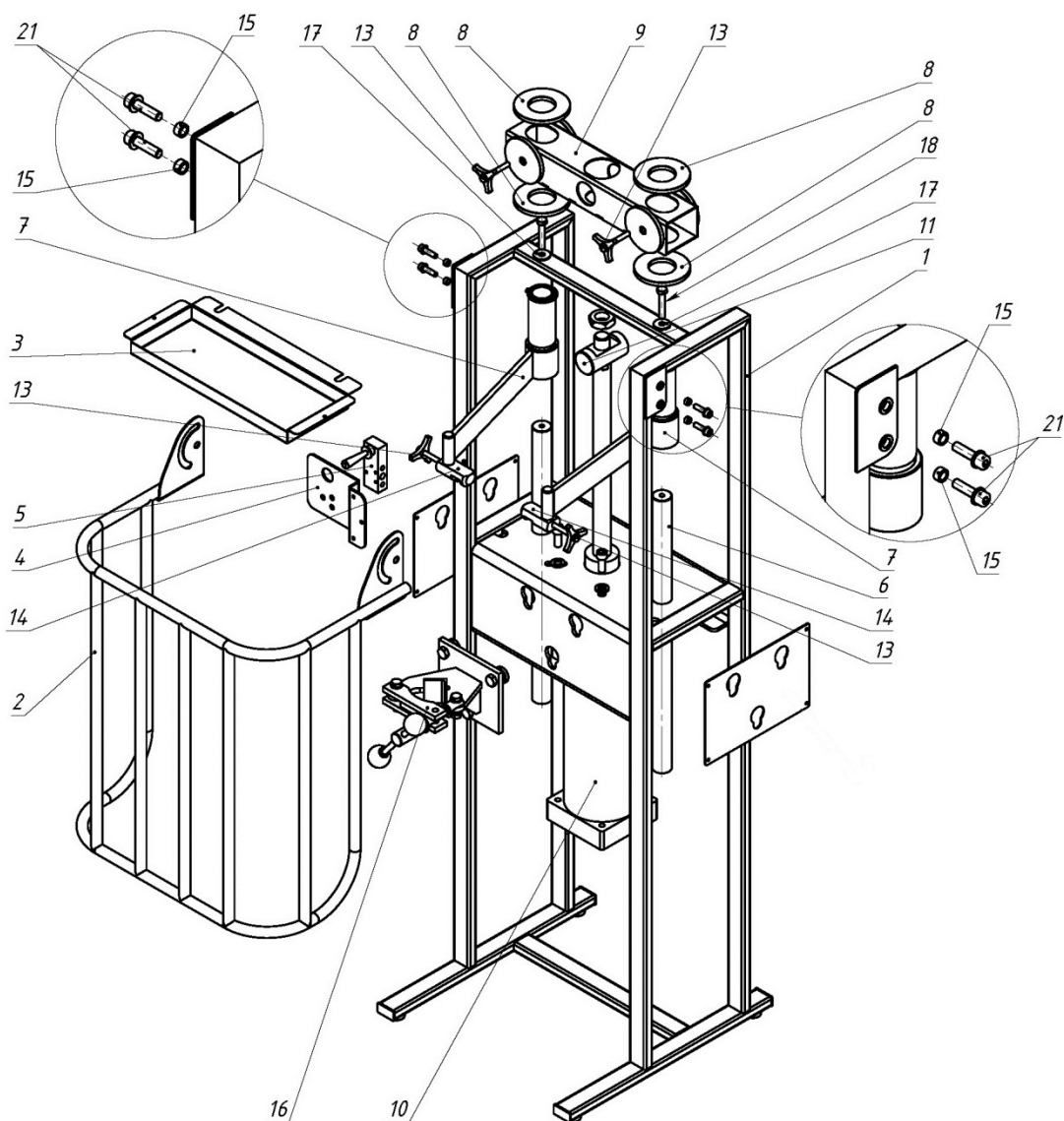
3. Транспортировка и распаковка.

3.1. Установка упакована в картонную коробку.

3.2. При транспортировке агрегата необходимо убедиться, что он устойчиво и надежно зафиксирован на погрузчике или транспортной тележке. Избегать переворачивания и падения установки.

3.3 Для распаковки установки необходимо снять металлические скрепки из картона, а затем аккуратно извлечь её из коробки.

В коробке находятся детали и принадлежности для стяжки. Избегать падения и утери деталей при распаковке.

3.4 Установку можно разместить в любом месте рядом с источником сжатого воздуха. Ее можно перемещать, поскольку установка не имеет жесткого крепления к полу.

4. Сборка установки и подключение.

4.1. Снимите все транспортные фиксирующие стяжки, хомуты и проставки.

4.2. Переведите панель управления из транспортировочного положения в рабочее. Зафиксируйте её на штатном месте винтами М4.

4.3. Установите защитный щит на раму установки, используя "Втулки" (поз.15), шайбы 8 (поз. 20) и болты М8 (поз. 21).



Рис. 3 Узел крепления защитного щита к раме

4.4. Установите тиски на раму. Вставьте их в пазы и до упора опустите вниз. Проверьте правильность и надежность их положения.

4.5. Проверьте установку на предмет затяжки всех основных гаек и винтов.

4.6. Подключите установку к системе подачи сжатого воздуха. Давление воздуха должно составлять 6-8 бар. Если давление выше указанного значения, необходимо уменьшить его с помощью соответствующего устройства (например, редуктора).

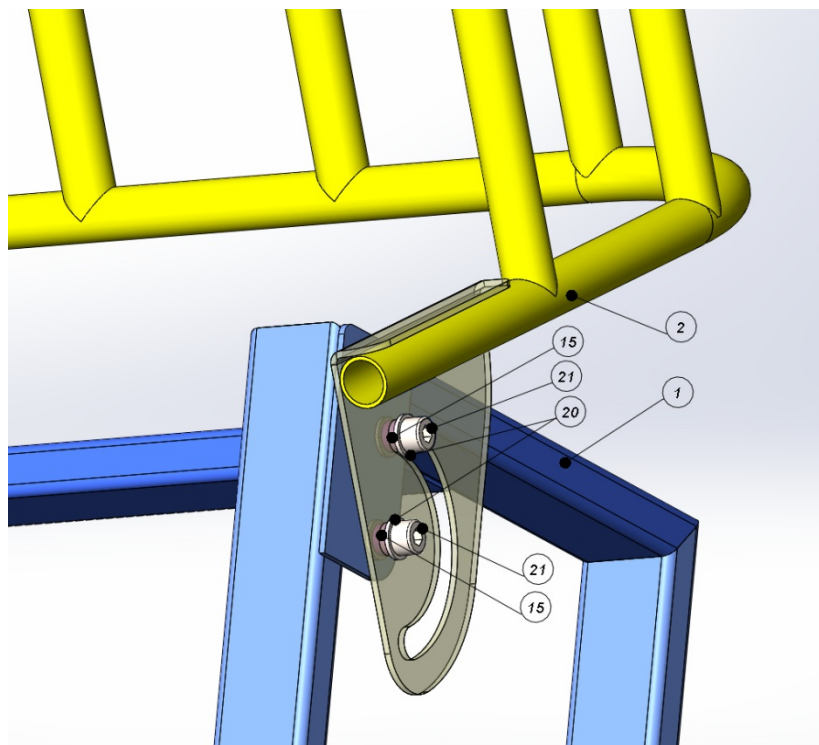
ВНИМАНИЕ! *Необходимо следить за тем, чтобы давление сжатого воздуха не превышало 8 бар. Подключаемые устройства и/или пневматические устройства не должны иметь утечек воздуха (при наличии утечек связаться с авторизованным дилером). Воздушные шланги не должны иметь повреждений, штуцеры надежно зафиксированы в резьбовых отверстиях.*

5. Эксплуатация

1. Нельзя смазывать подвижные механизмы, направляющие штоки (поз. 6 рис. 2) с помощью смазок и масел.
2. Каждые 100 рабочих циклов и каждые 30 дней удалять пыль и грязь с подвижных элементов с помощью сухой ткани.
3. Необходимо нажать на рычаг управления, чтобы привести установку в рабочее положение.

5.1. Разборка амортизаторной стойки

5.1.1 Рекомендуется открутить гайки крышек опор амортизаторных стоек перед использованием установки СТ-G0108U для простоты выполнения операций по разборке.

Некоторые автомобильные производители предписывают откручивать стопорные гайки крышек перед снятием амортизаторов с автомобиля.

5.1.2. Установить амортизатор в тиски, повернуть амортизатор и надежно зафиксировать его в зажиме (рис. 4).



Рис. 4

5.1.3. Установить кронштейны рядом с пружиной и вставить верхние зацепы в виток пружины.



Рис. 5

5.1.4. После установки пружины тисках и настройки положения верхних зацепов зафиксировать кронштейны (поз. 7 рис. 6), закрутив фиксирующие винты (поз. 13 рис. 6), расположенные на коромысле установки. Также необходимо зафиксировать верхние зацепы с помощью фиксирующих винтов.



Рис. 6

5.1.5. Сжать пружину с помощью пульта управления, чтобы снять усилие с чашки верхней опоры амортизаторной стойки, действующее со стороны пружины.

ВНИМАНИЕ! Не сжимать пружину полностью.

5.1.6. Снять опору с амортизатора, открутив винт крепления.

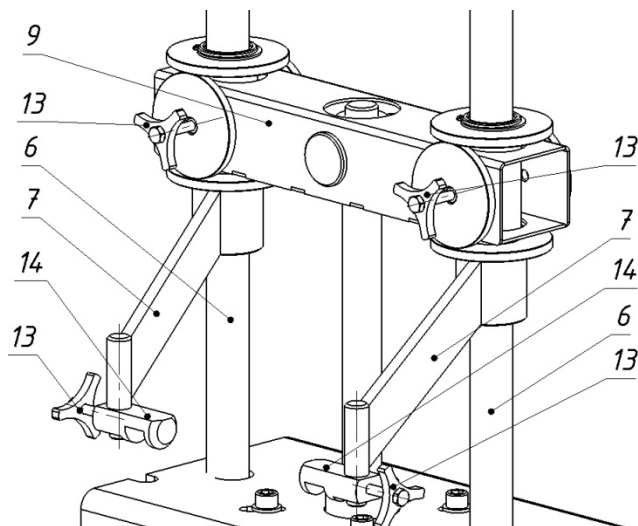
5.1.7. Снять усилие с пружины и заменить амортизатор.

5.2. Сборка амортизаторной стойки.

При сборке выполнить операции в порядке, обратном снятию.

5.2.1. Установить пружину на прежнее место. При помощи пульта управления распереть пружину в верхней опоре амортизаторной стойки.

5.2.2. Установить верхнюю опору на шток амортизатора, закрутить соответствующую гайку.

5.2.3. После того, как амортизатор собран, с помощью пульта управления отпустить сжатую пружину, затем развести кронштейны, переместив их наружу и снять амортизатор с установки.

6. Неисправности и методы устранения

Неисправности	Причины	Методы решения
Установка не работает	Проверить подключение к системе сжатого воздуха	Подключить установку к системе подачи сжатого воздуха с помощью быстросъемного соединения
Оба рычага не перемещаются вдоль колонн	Пыль и грязь на колоннах	Очистить колонны и подвижные детали сухой тканью. НЕ СМАЗЫВАТЬ МАСЛОМ ИЛИ СМАЗКОЙ
Шток поршня после перемещения вперед не фиксируется	Утечка воздуха в цилиндре	Связаться со службой сервиса для ремонта цилиндра

7. Техническое обслуживание

7.1. Проверяйте установку перед каждым использованием на отсутствие повреждений, слабо закрепленных или утерянных деталей.

7.2. Необходимо периодически проводить технический осмотр установки с проверкой состояния сварных швов и механической целостности его конструкции.

7.3. При обнаружении повреждений дальнейшая эксплуатация установки не допускается, пока не будет произведен необходимый ремонт или устранение замечаний.

8. Требования к подаваемому воздуху

8.1. Для работы установки необходим сухой очищенный воздух. Недопустимо использование неочищенного воздуха, т.к. посторонние частицы могут привести к поломке и быстрому изнашиванию механизма инструмента, а влага вызовет коррозию.

8.2. Для очистки воздуха в системе подачи рекомендуется использовать специальные фильтры. Шланги, используемые для подачи воздуха, должны удовлетворять следующим требованиям:

- выдерживать давление не менее 10 атмосфер;
- быть маслостойкими;
- иметь достаточный диаметр в сечении, позволяющий подавать необходимый объем воздуха.

8.3. Предохраняйте пневматические шланги от воздействия тепла, агрессивных жидкостей и острых кромок. Перед началом работы убедитесь в том, что пневматические шланги не изношены, а все соединения надежно закреплены.

8.4. Для присоединения шлангов используйте специальные переходники и фитинги.

8.5. Перед подключением установки необходимо прочистить шланг струей сжатого воздуха. Это предотвратит попадание в пневмоинструмент влаги и пыли, накопившихся внутри шланга.

9. Требования безопасности

9.1. К работе с установкой допускаются лица, изучившие настоящий паспорт, прошедшие инструктаж по технике безопасности, изучившие особенности эксплуатации данного изделия.

9.2. Перед началом работ убедитесь в исправности составных узлов установки и отсутствии каких-либо повреждений.

9.3. Проверьте также надежность резьбовых и прочих соединений.

10. Гарантия

10.1. Для осуществления гарантийных обязательств изделие следует предоставить в представительство компании в чистом виде в сопровождении документов, подтверждающих дату продажи (кассовый чек или товарный чек, гарантийный талон, если есть).

10.2. Гарантия распространяется на поломки, вызванные заводским браком или дефектом материала. В таких случаях компания берет на себя обязательства по ремонту или замене изделия.

10.3. Для сохранения гарантийных обязательств при эксплуатации следует соблюдать правила, установленные производителем. Это означает: избегать грубого обращения, использовать по назначению, осуществлять

бережное хранение и уход, самостоятельно не ремонтировать и не вносить изменений в конструкцию оборудования.

10. 4. На резьбовые соединения инструмента распространяется ограниченная гарантия (сорванная резьба во время эксплуатации не является заводским браком).

10.5. Гарантия не распространяется на поломки, связанные с нарушением режима смазки.

10. 6. Гарантия не распространяется на естественный износ инструмента.

10. 7. Бесплатный гарантийный ремонт не будет произведен в следующих случаях:

- отсутствие гарантийного талона, документов подтверждающих дату продажи;
- использование инструмента не по назначению;
- наличие механических повреждений, в том числе полученных в результате замерзания конденсата;
- наличие внутри инструмента посторонних предметов;
- наличие признаков самостоятельного ремонта;
- наличие признаков изменения пользователем конструкции изделия;
- наличие внутренних и наружных загрязнений
- превышение рекомендуемых усилий работы установки

ВАЖНО! Внешний вид изделия может отличаться от изображения на обложке. Производитель имеет право вносить изменения в конструкцию изделия без предварительного уведомления.

Авторизованный дистрибьютор и сервисный центр на территории РФ:

Компания ООО «Автосканеры»

Адрес: 125371, РФ, г. Москва, Волоколамское шоссе 97

+7 (499) 322-42-68

info@autoscaners.ru

help@autoscaners.ru